

## 導入後も安心してご利用いただける キハラのサポート・保守体制

図書館設備・用品を取り扱うキハラだからこそできるサポート・保守体制では、現地訪問と「まかせてリモート」によるメンテナンスサポートサービスも行っています。全国各地のお客様が急を要するトラブルに見舞われた時にも、素早くきめ細かいお客様の視点に立ったサポートをご提供いたします。



お客様からの問い合わせに対し、キハラは電話、インターネット、現地訪問などで、素早くサポートをご提供します。

### 機能概要

#### クライアント(業務用)ソフトウェア

カウンター業務	利用者管理	収書(発注・受入)	蔵書管理	相互貸借	統計・点検	環境設定
<input type="checkbox"/> 貸出 <input type="checkbox"/> 返却 <input type="checkbox"/> 資料検索 <input type="checkbox"/> 予約	<input type="checkbox"/> 利用者登録 <input type="checkbox"/> 利用者管理 <input type="checkbox"/> 貸出管理	<input type="checkbox"/> 図書発注 <input type="checkbox"/> 図書受入 <input type="checkbox"/> 雑誌発注 <input type="checkbox"/> 雑誌受入 <input type="checkbox"/> 発注管理 <input type="checkbox"/> 予算管理 <input type="checkbox"/> MARC登録	<input type="checkbox"/> 蔵書管理 <input type="checkbox"/> 資料修正 <input type="checkbox"/> 複本管理 <input type="checkbox"/> 雑誌製本 <input type="checkbox"/> 典拠管理	<input type="checkbox"/> 貸借館登録 <input type="checkbox"/> 借受依頼 <input type="checkbox"/> 借受登録 <input type="checkbox"/> 借受除籍 <input type="checkbox"/> 貸借管理	<input type="checkbox"/> 統計出力 <input type="checkbox"/> 蔵書点検 <input type="checkbox"/> ファイル更新	<input type="checkbox"/> 貸出規則 <input type="checkbox"/> 区分管理 <input type="checkbox"/> 業務設定 <input type="checkbox"/> ローカルコンピュータの設定 <input type="checkbox"/> 図書館情報の設定 <input type="checkbox"/> プロファイル管理

オフライン	蔵書点検	サーバーソフトウェア
<input type="checkbox"/> 貸出 <input type="checkbox"/> 返却 <input type="checkbox"/> 貸出返却ファイルリスト	<input type="checkbox"/> 点検処理 <input type="checkbox"/> 点検データ一覧 <input type="checkbox"/> チェック一覧	<input type="radio"/> エリーゼ基本ソフト <input type="radio"/> 自動統計集計 <input type="radio"/> 自動バックアップ

### システム構成例

○DBサーバー、WEBサーバーはクラウドサーバー/VPSサーバーでのご利用も可能です。

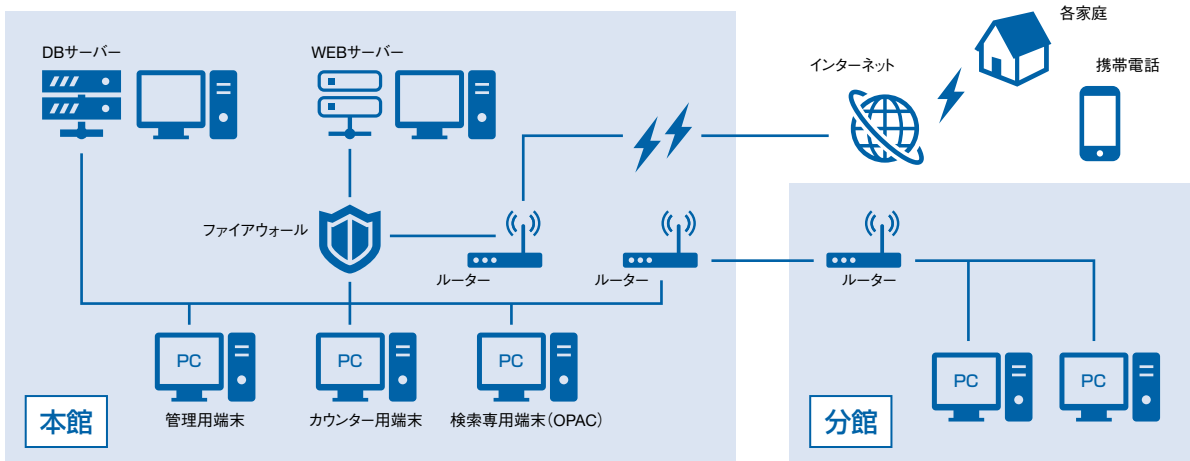

### 動作環境・推奨周辺機器

#### クライアント(業務用)ソフトウェア

メモリ	4GB以上
ハードディスク	2GB以上の空き容量
OS	Windows 10/11

#### サーバー

メモリ	16GB以上
ハードディスク	40GB以上の空き容量(蔵書冊数による)
OS	Windows Server 2016年以降

○記載されている会社名・製品名は、各社の登録商標または商標です。